

---

# Die analoge Schnittstelle



## ANALOG

## DIGITAL

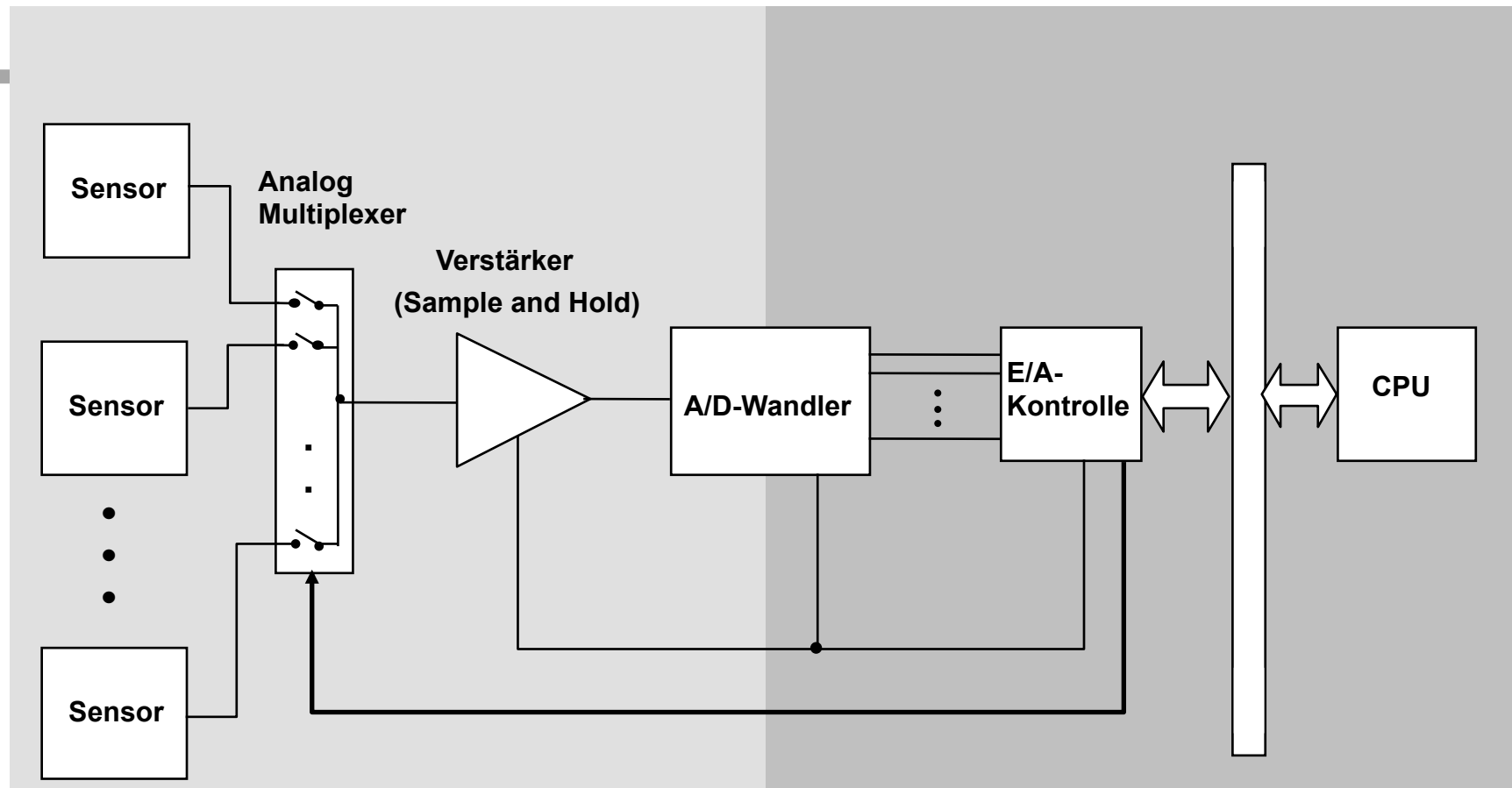

### Kenngrößen:

- **Auflösung (Resolution)**
- **Störabstand (Signal-to Noise-Ratio)**
- **Dynamikumfang (Dynamic Range)**



# Flash-Konverter

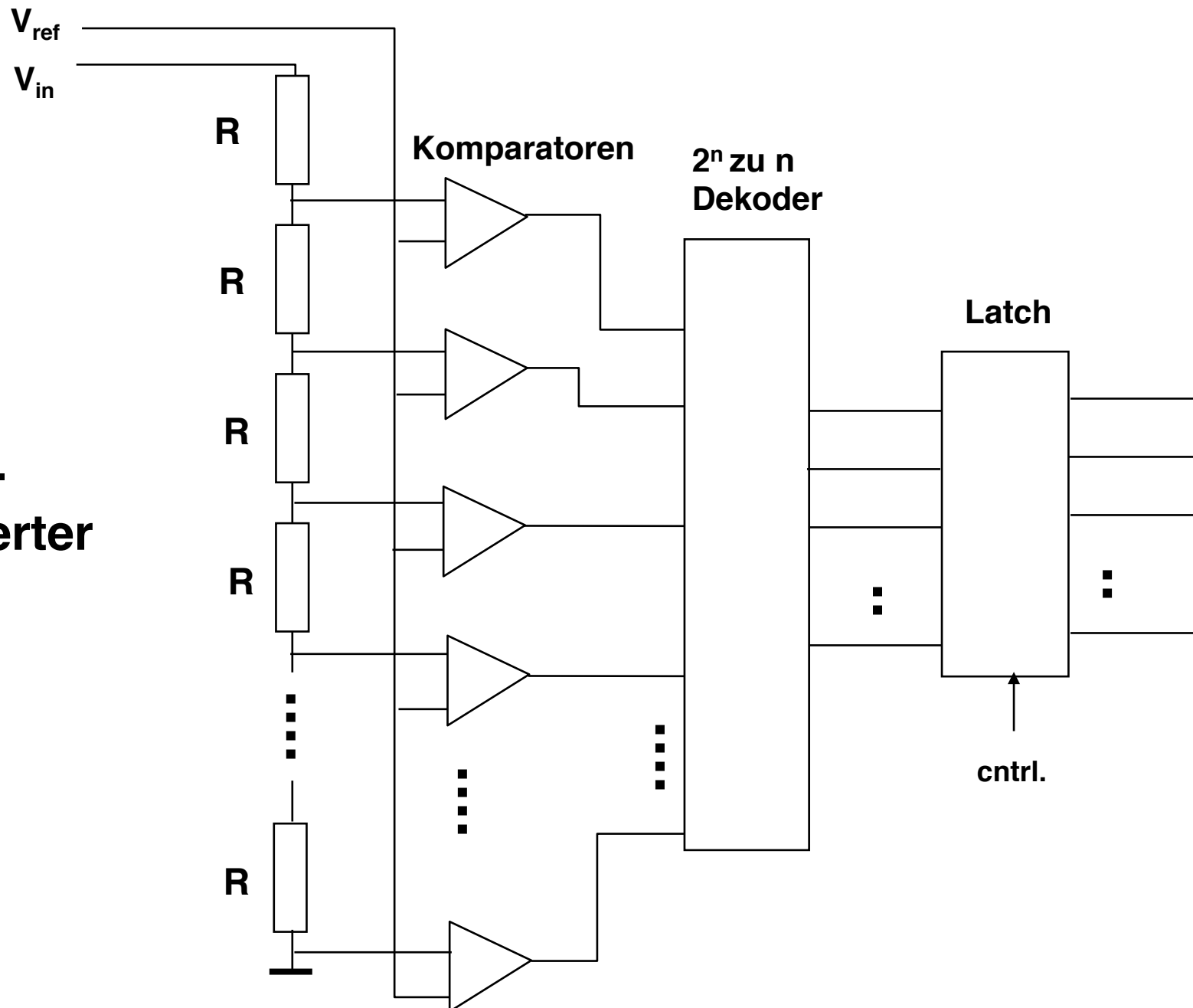

# Prinzip des Zähler-Analog/Digital-Wandlers

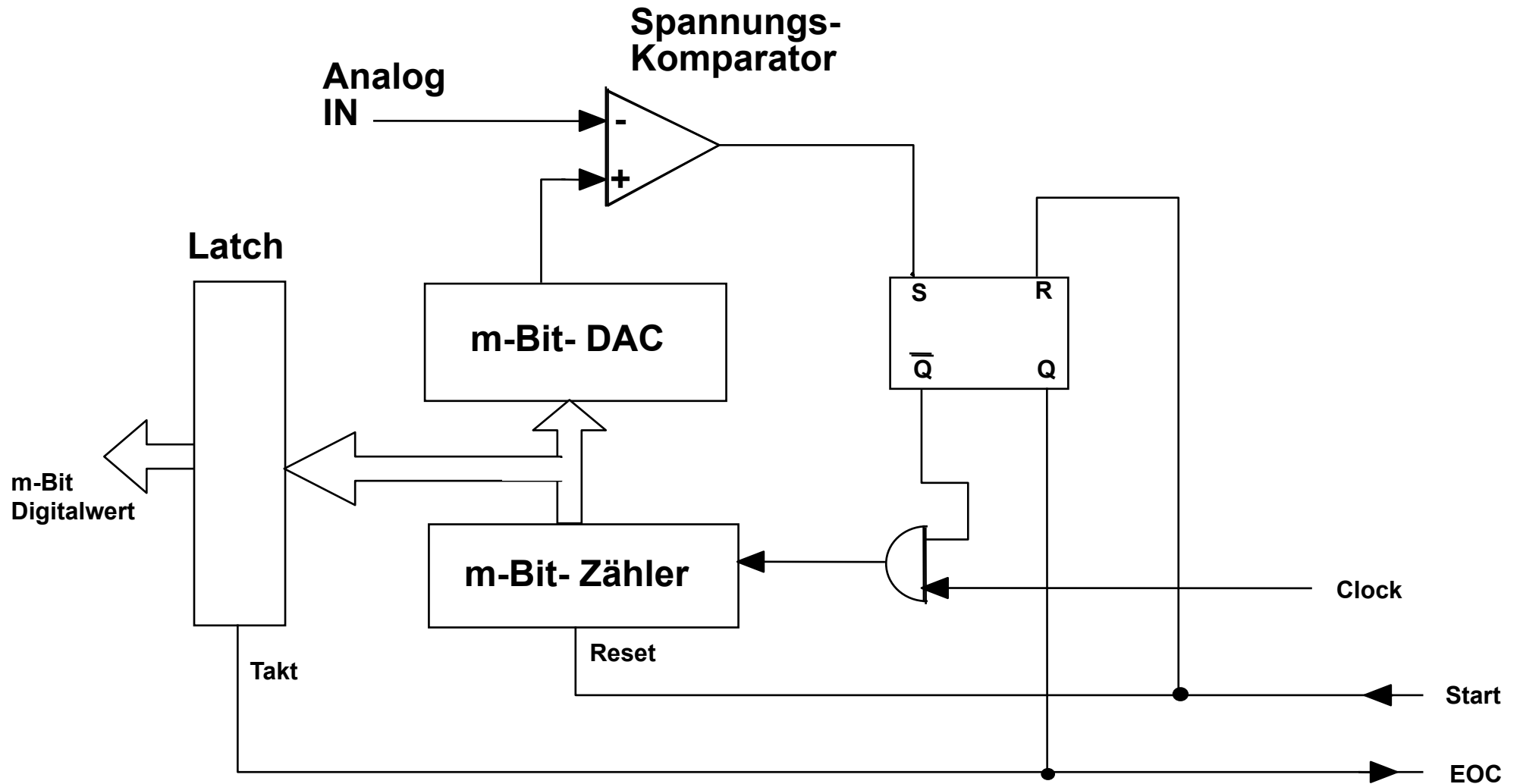

# Prinzip des Digital/Analog-Wandlers

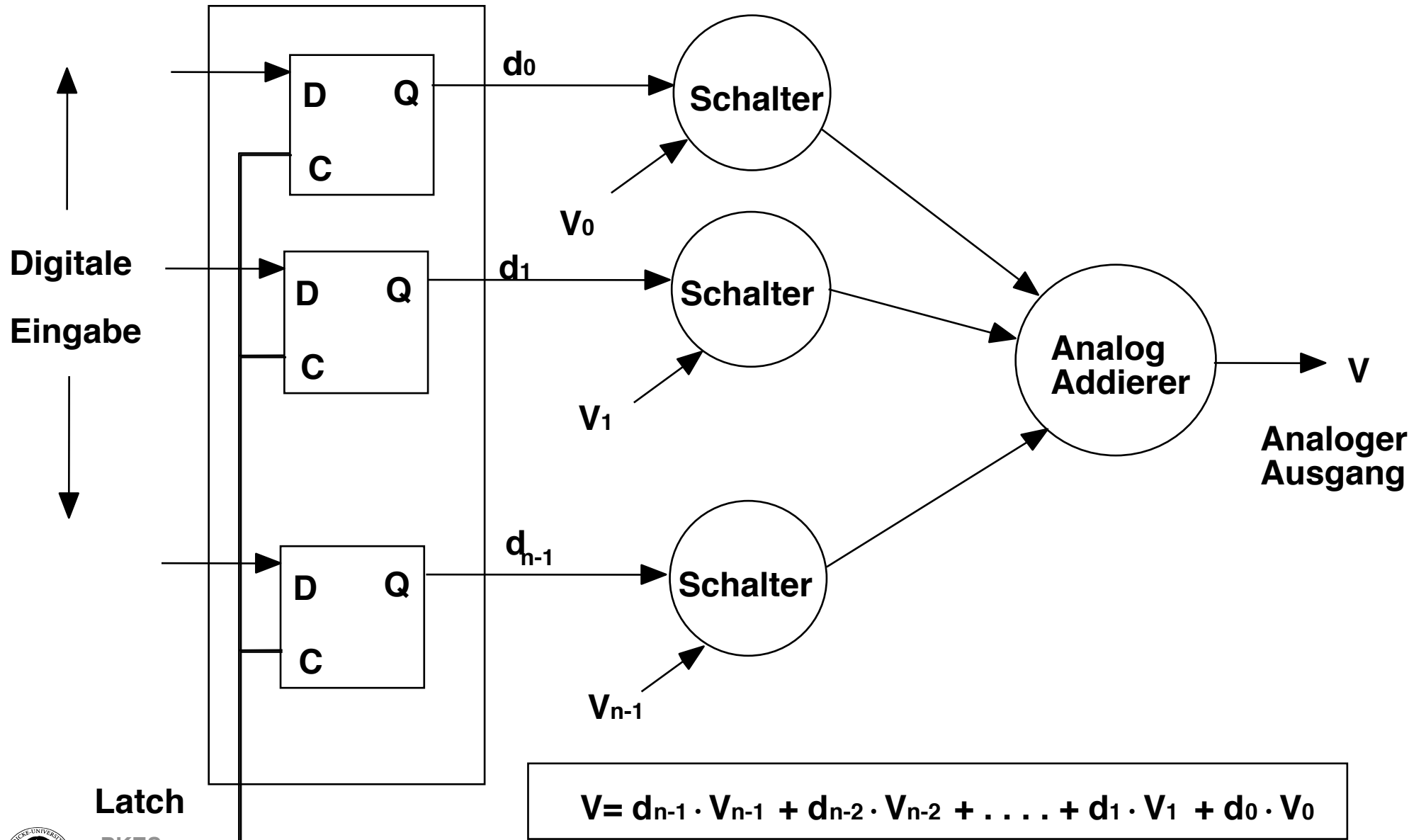

$$V = d_{n-1} \cdot V_{n-1} + d_{n-2} \cdot V_{n-2} + \dots + d_1 \cdot V_1 + d_0 \cdot V_0$$



# Binäres Wägeverfahren (Successive Approximation)

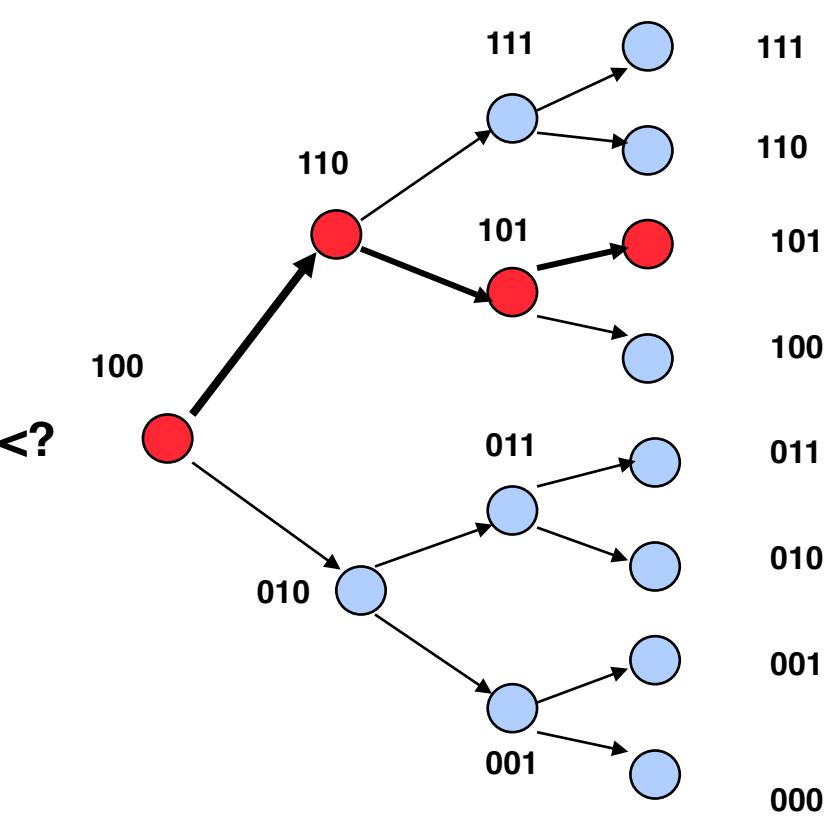
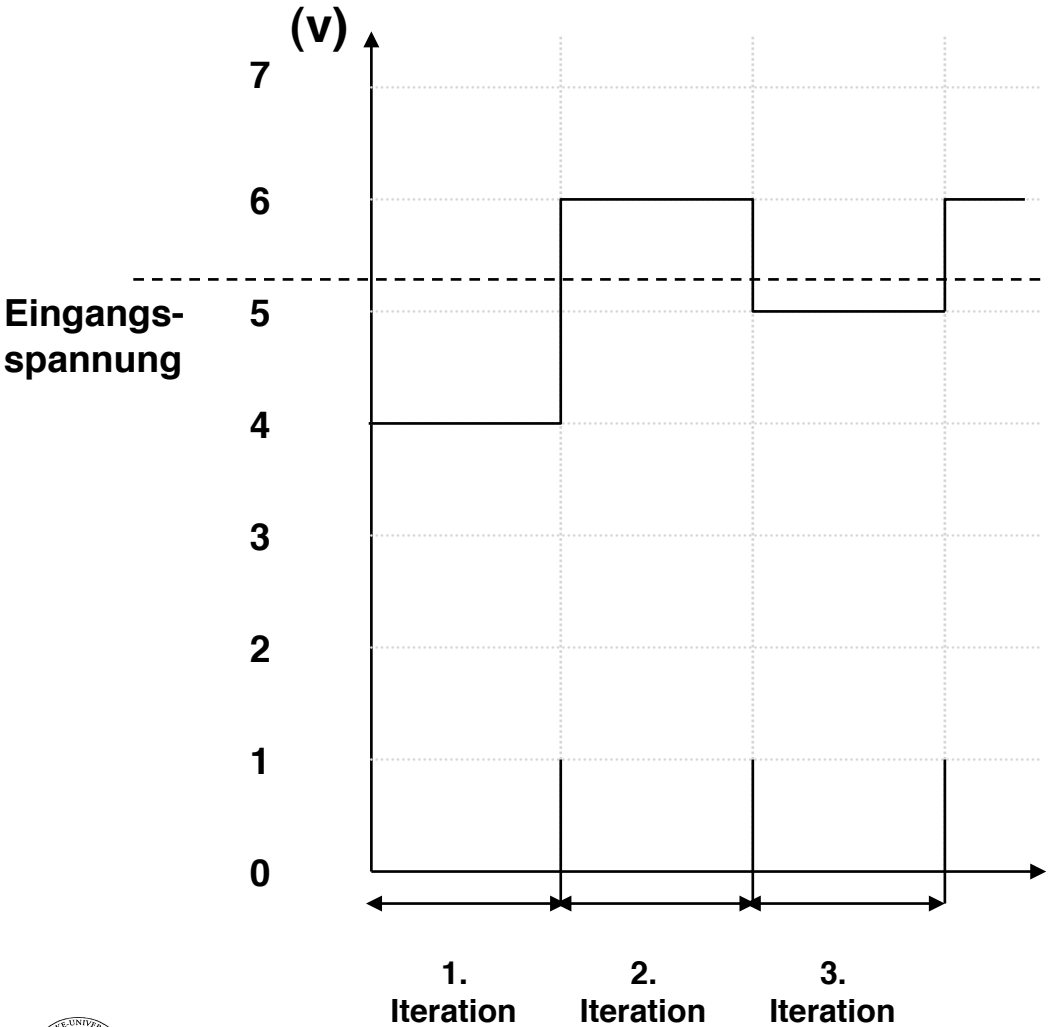

# Wandlung analoger Größen in eine digitale Repräsentation

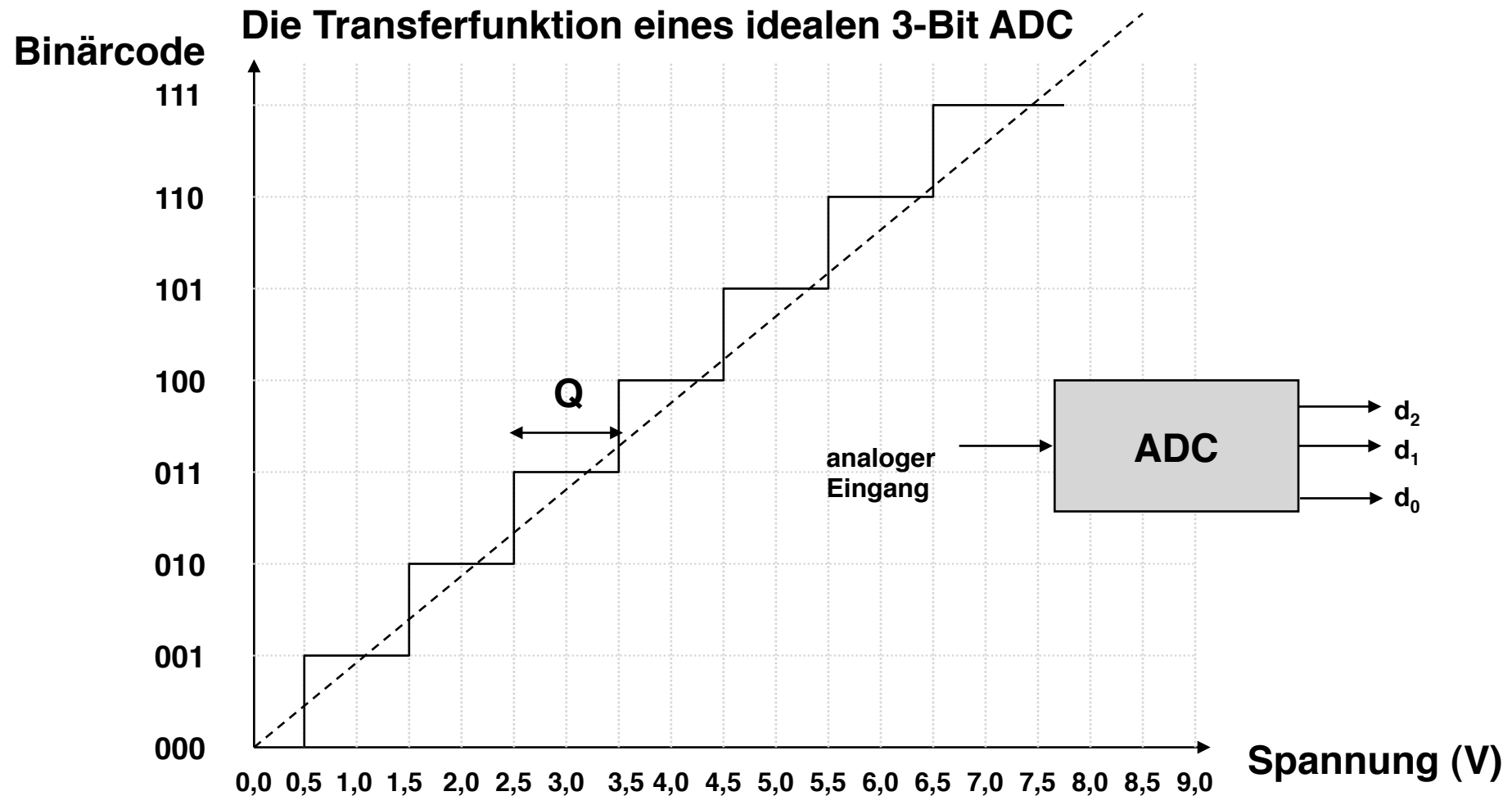

# Wandlung analoger Größen in eine digitale Repräsentation

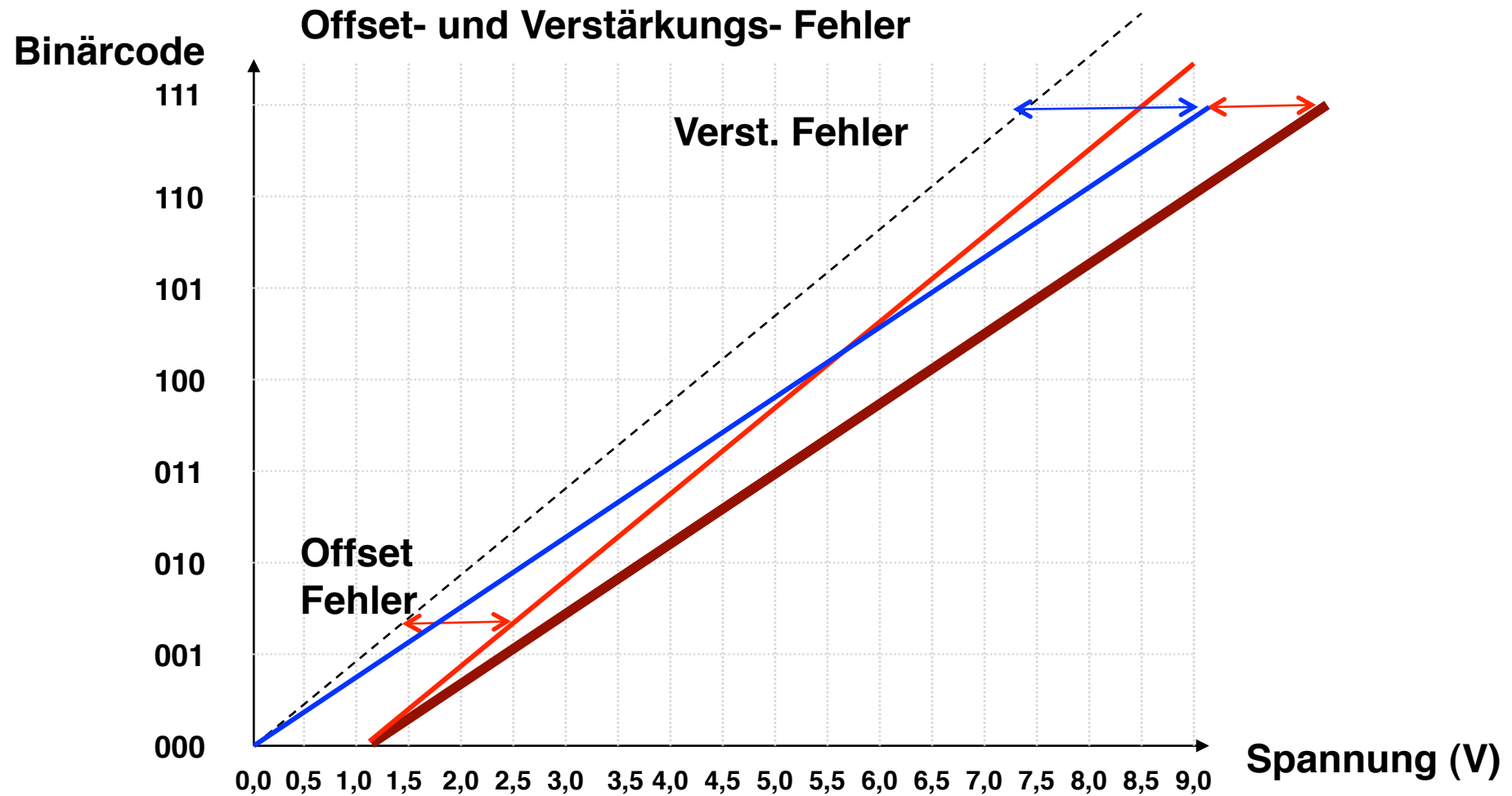



# Der Effekt der Wandlungszeitzeit auf die Genauigkeit

---

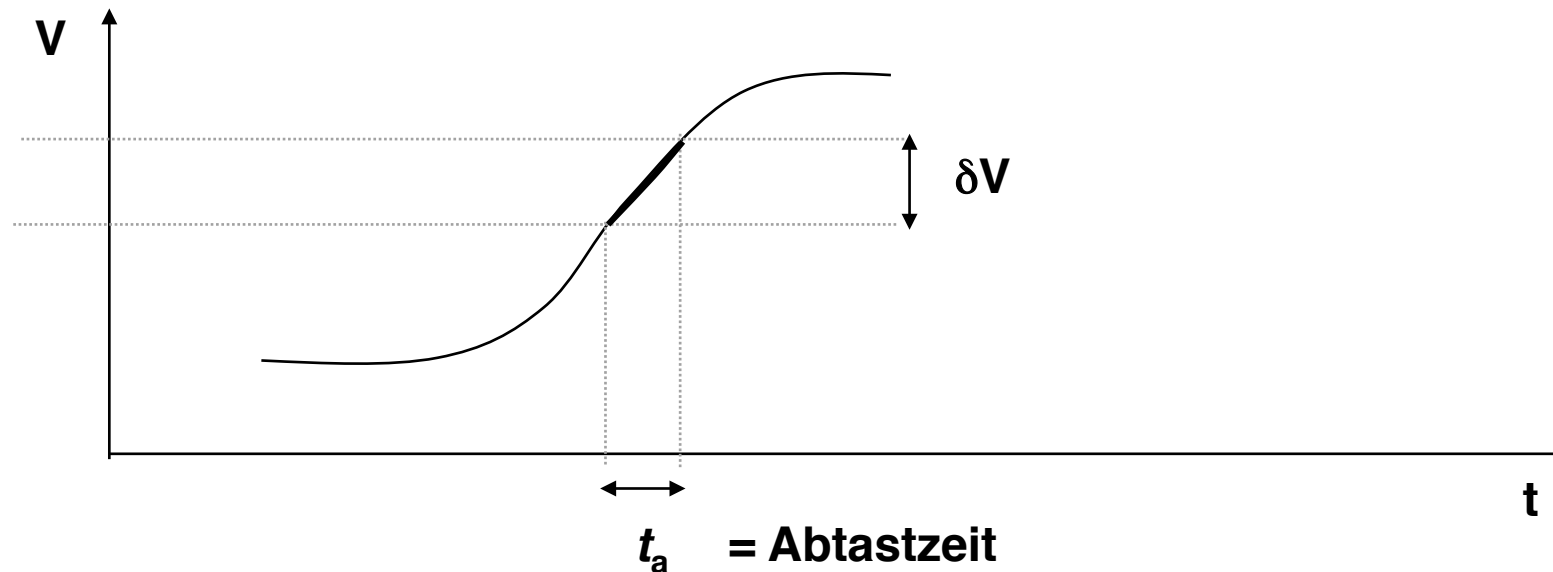

**Eingabewert sollte während der Wandlungszeit konstant sein.**

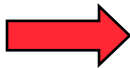

**Sample and Hold- Komponente**



# Prinzip der Sample & Hold Komponente

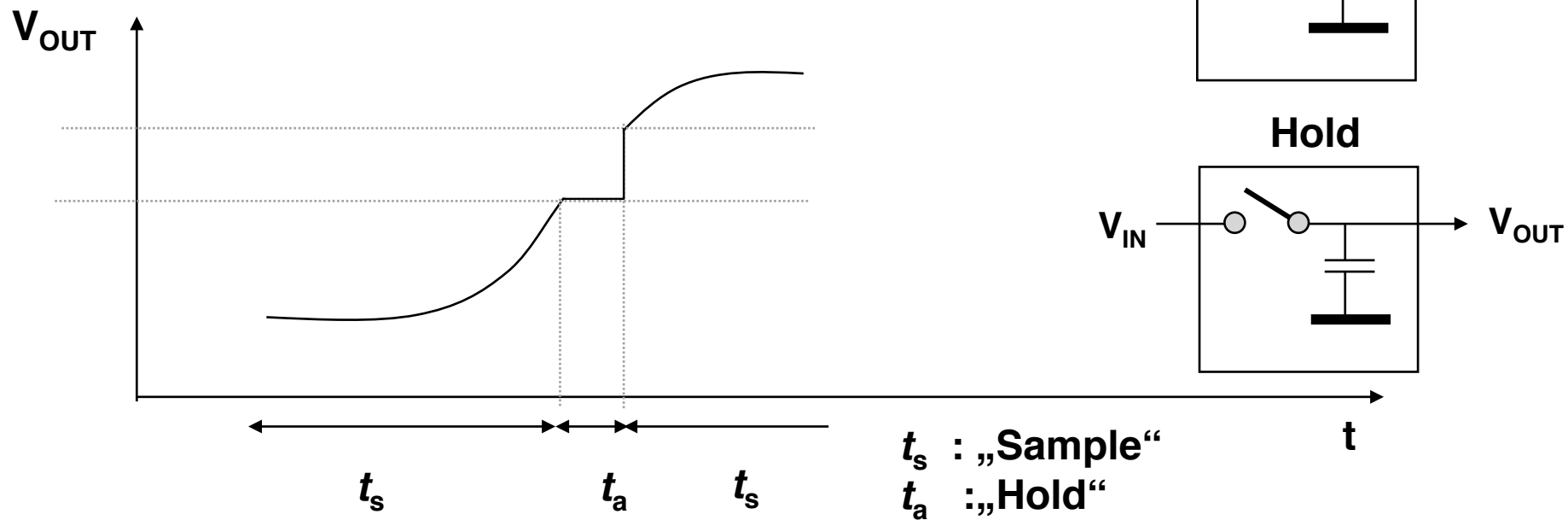

Während der Zeit der DA-Wandlung gilt:  $\delta V = 0$



---

Wert  
(v)

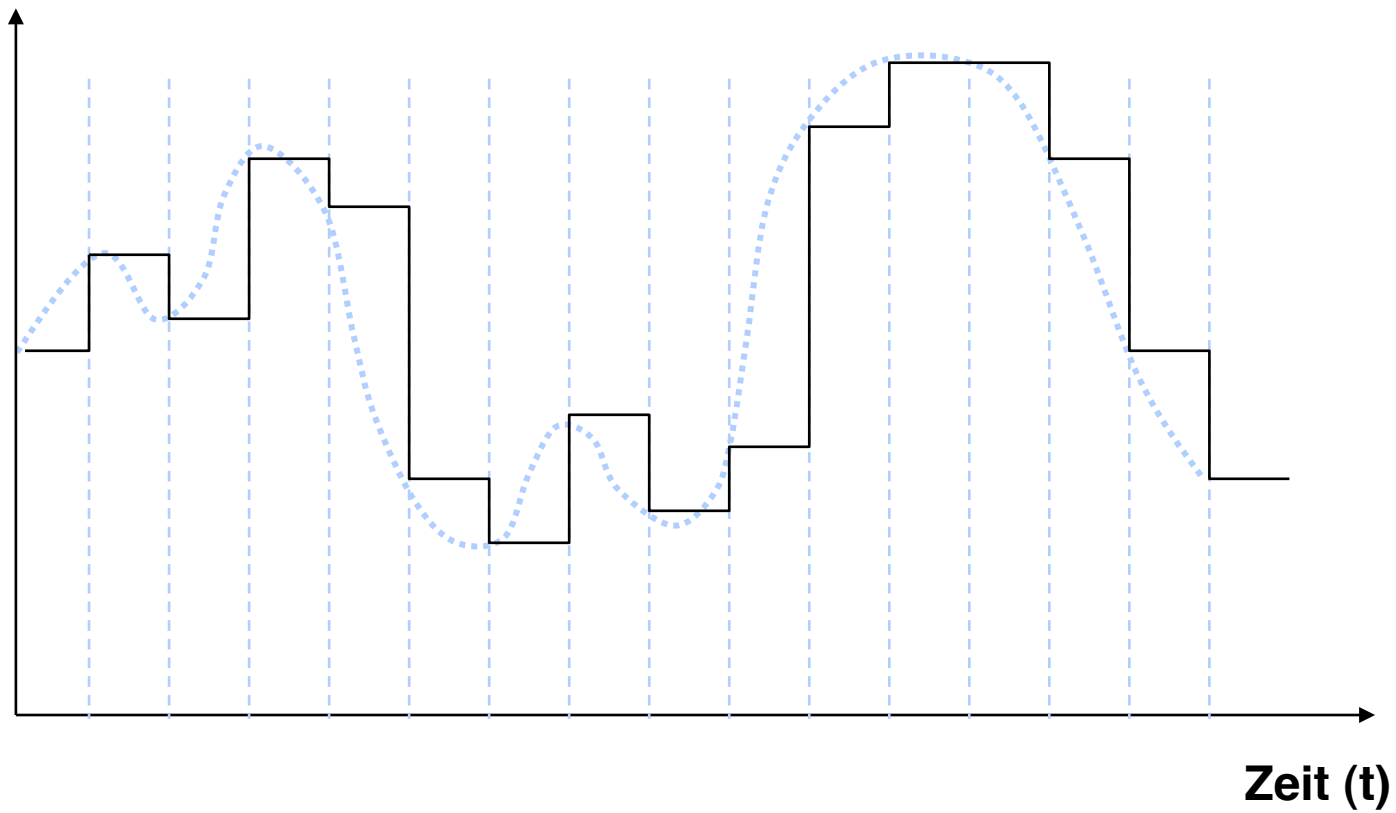

# Abtasten eines analogen Signals

---

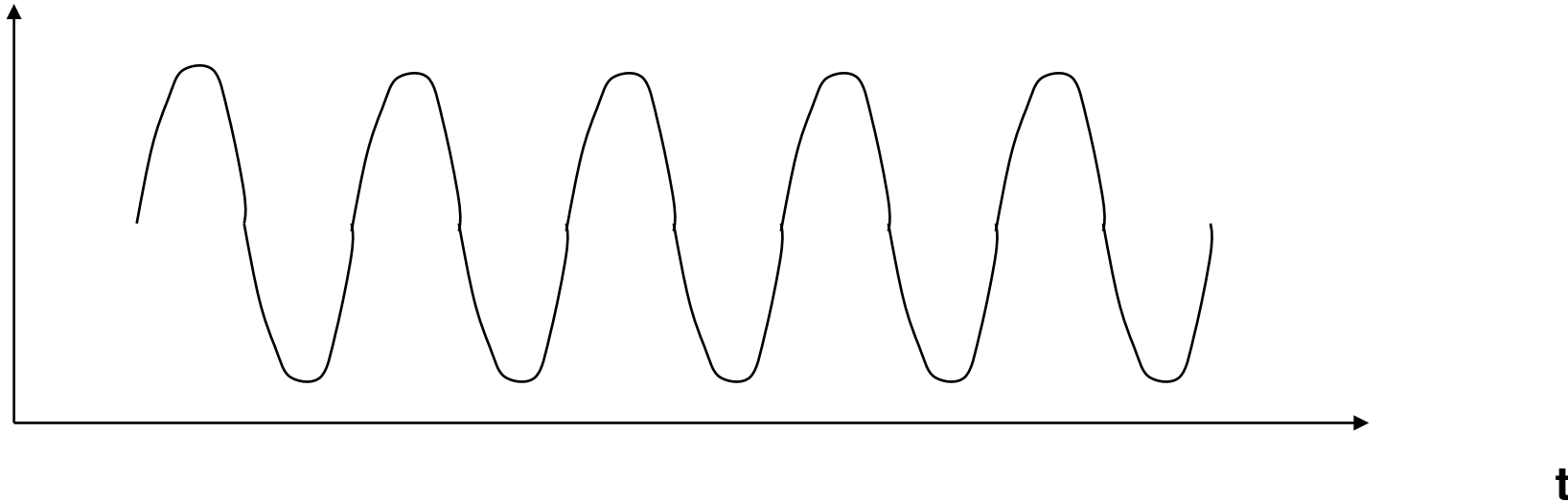

**Frage: Wieviele Punkte des Kurvenverlaufs muss man kennen, um die Kurve fehlerfrei rekonstruieren zu können ??**



# Abtasttheorem

---

Wenn ein kontinuierliches Signal, das keine Frequenzkomponenten hat, die über einer Frequenz  $f_c$  liegen mit einer Häufigkeit von  $2f_c$  abgetastet wird, kann das Originalsignal aus den gewonnenen Punkten unverzerrt rekonstruiert werden.

Diese minimale Abtastrate wird als *Nyquist Rate* bezeichnet.

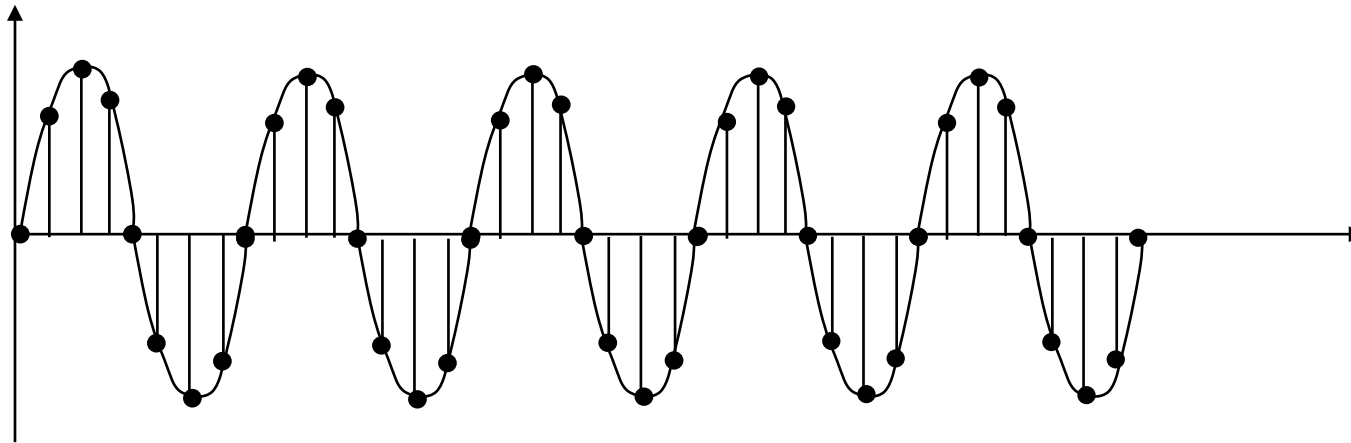

# Aufgabe: Abtasten und Wandeln eines analogen Signals in eine digitale, binäre Repräsentation

---

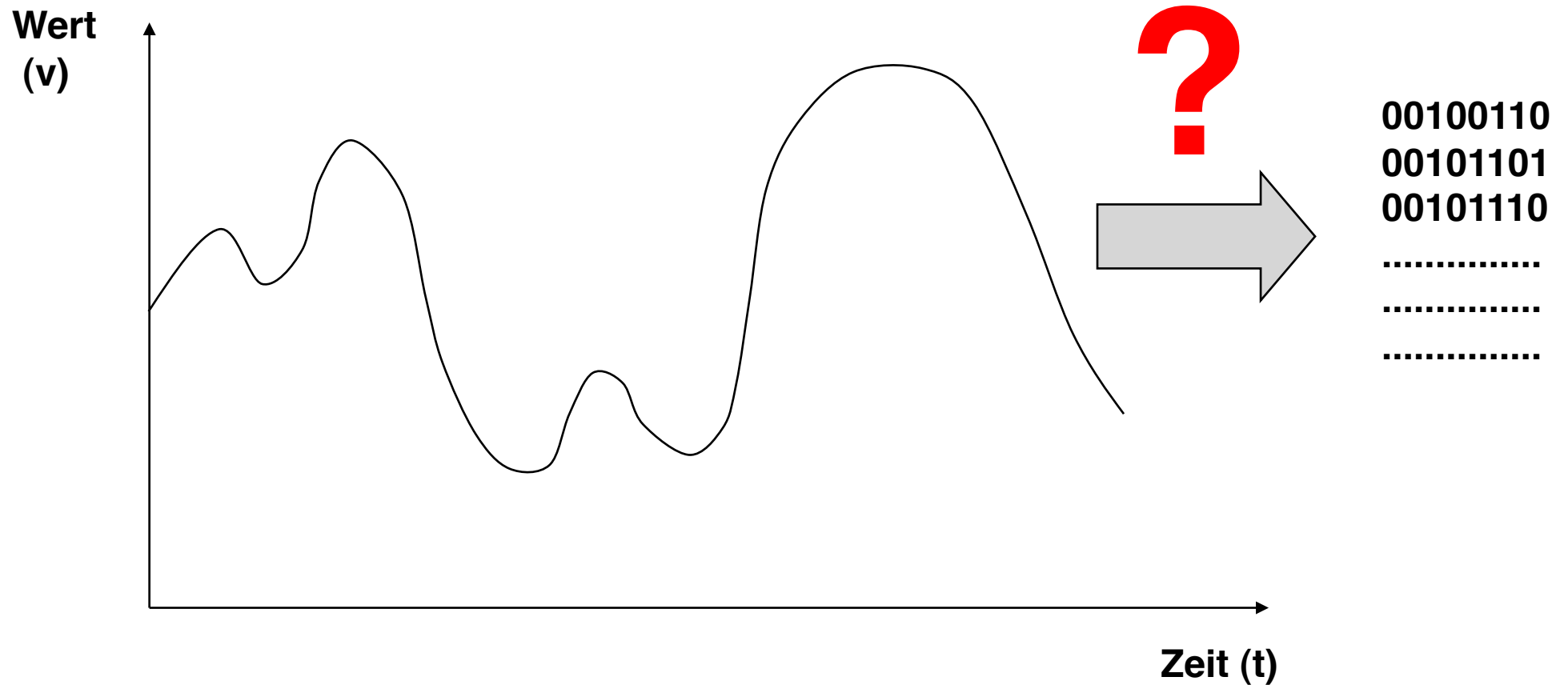

# Prinzip eines Analog/Digital-Wandlers

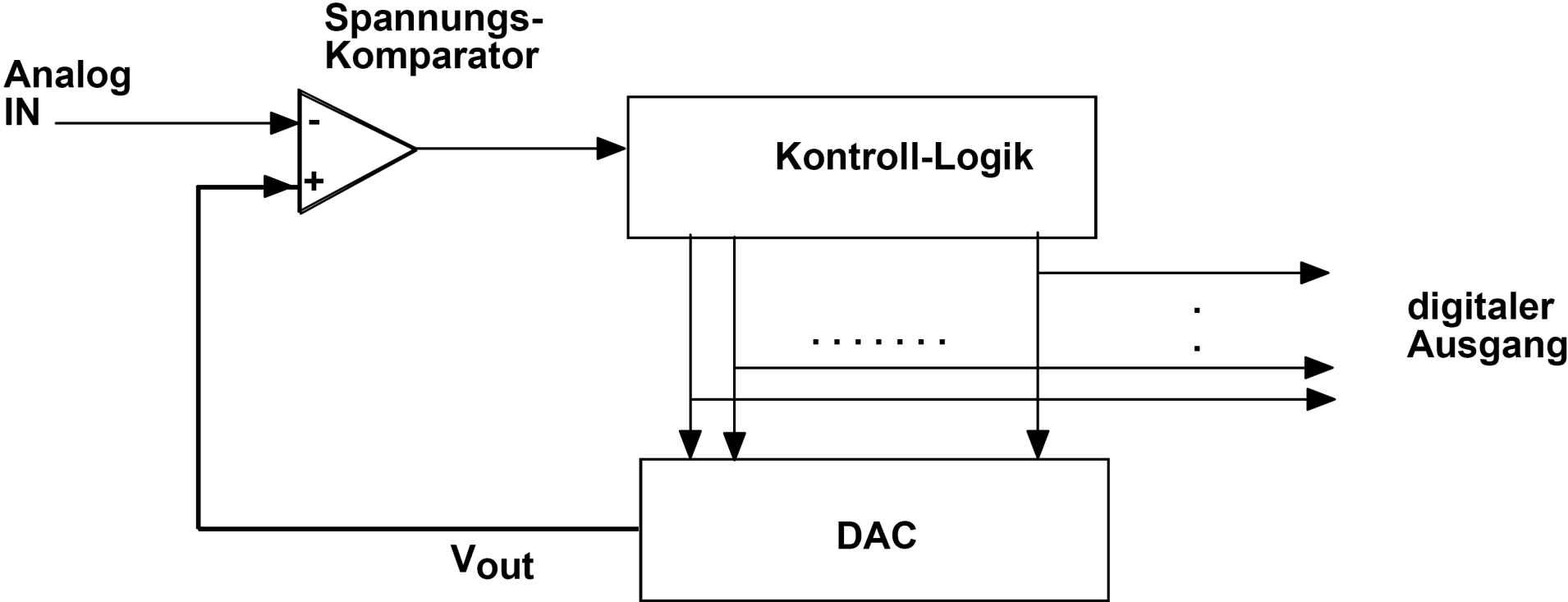

# Wandlungszeit

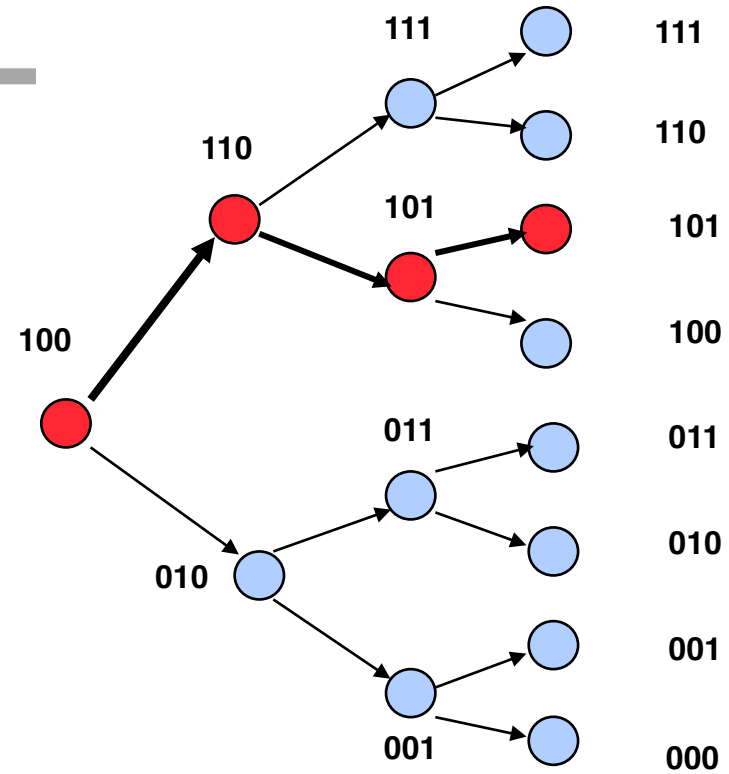

## Anforderungen:

- Temperaturmessung im Heizkessel
- Abstandsmessung bei mobilem Roboter
- Audio in CD Qualität
- CMOS- Bildsensor (164x124x30)
- Hochauflösende Kamera (1024 x 768x30)

	AD-Conv./sek	Conv.-Zeit	Auflösung
Temperaturmessung im Heizkessel	1/Sekunde		1/100
Abstandsmessung bei mobilem Roboter	100/Sekunde	10.000 $\mu$ S	1/100
Audio in CD Qualität	40000/Sekunde	100 $\mu$ S	1/100.000
CMOS- Bildsensor (164x124x30)	610080/Sekunde	1 $\mu$ S	1/100 - 1/1000
Hochauflösende Kamera (1024 x 768x30)	23592960/Sekunde	0,01 $\mu$ s	> 1/1000





# Funktionsblöcke eines CMOS-Bild-Sensors

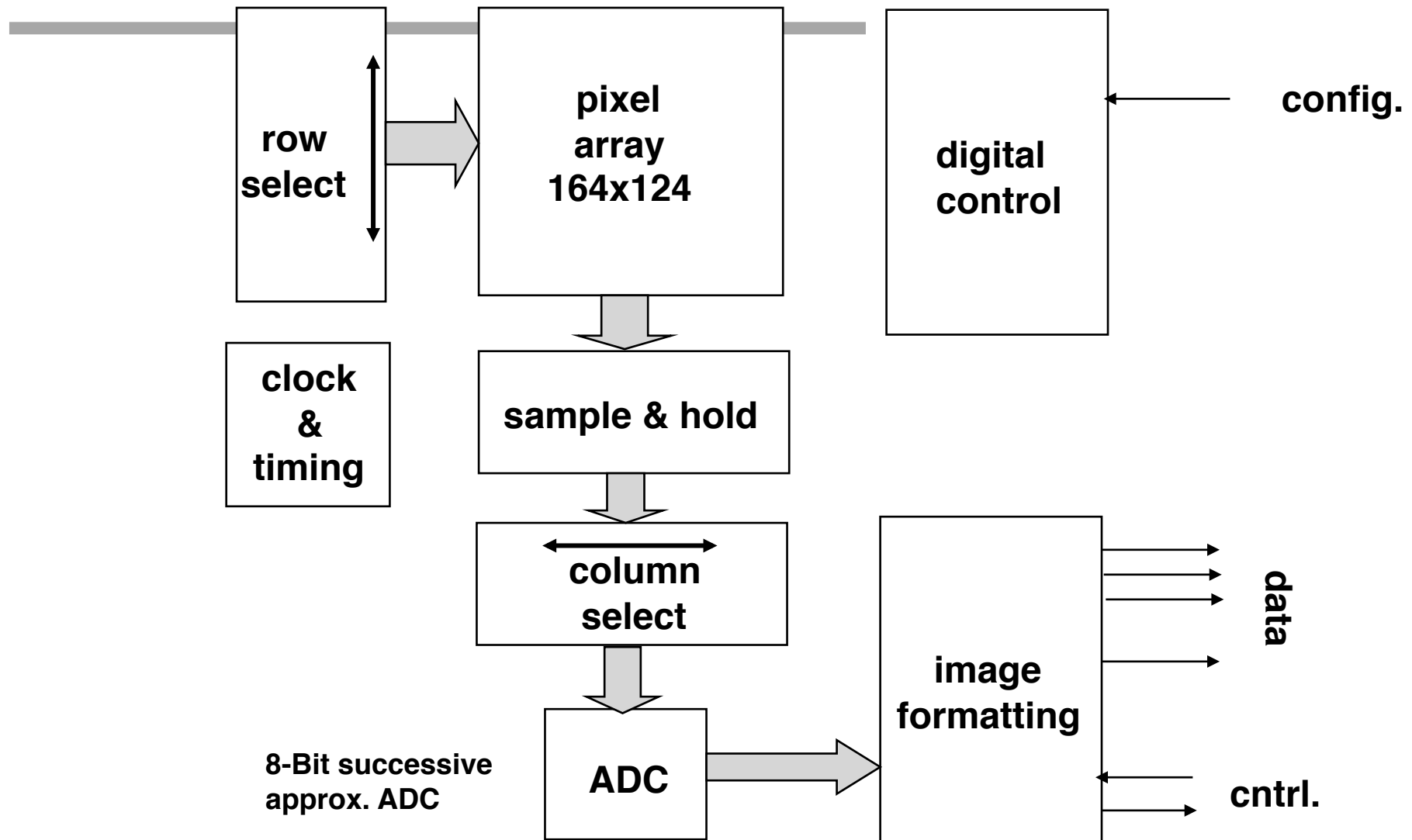

# Beziehung zwischen den Kenngrößen eines A/D-Wandlers

---

Auflösung	Diskrete Zustände	Binäres Gewicht ( $2^{-n}$ )	Max. Fehler bei Conv. bei 10 V max.	Störabstand (dB)	Dynamikumfang (dB)
3	8	0,125	0,71 V	29,4	18,6
4	16	0.0625	0.33 V	34.9	24.1
6	64	0.0156	0.079 V	46.9	36.1
8	256	0.00391	19.6 mV	58.1	48.2
10	1024	0.000977	4.89 mV	71.0	60.2
12	4096	0.000244	1.22 mV	83.0	72.2
14	16384	0.0000610	305 $\mu$ V	95.1	84.3
16	65536	0.0000153	76 $\mu$ V	107.1	96.3

Störabstand: Differenz zwischen dem Nutzsignal und dem Störsignal

Dynamikumfang: Verhältnis zwischen maximalem Wert und der Auflösung (minimaler Wert)



---

# Die Programmier-Schnittstelle zum Digital/Analog-Wandler

Fallstudien:

Hitachi H8/300

Siemens C167

AVR

Motorola 683xx



---

# Hitachi H8/300



# Hitachi H8/300 CPU

## Module Data Bus

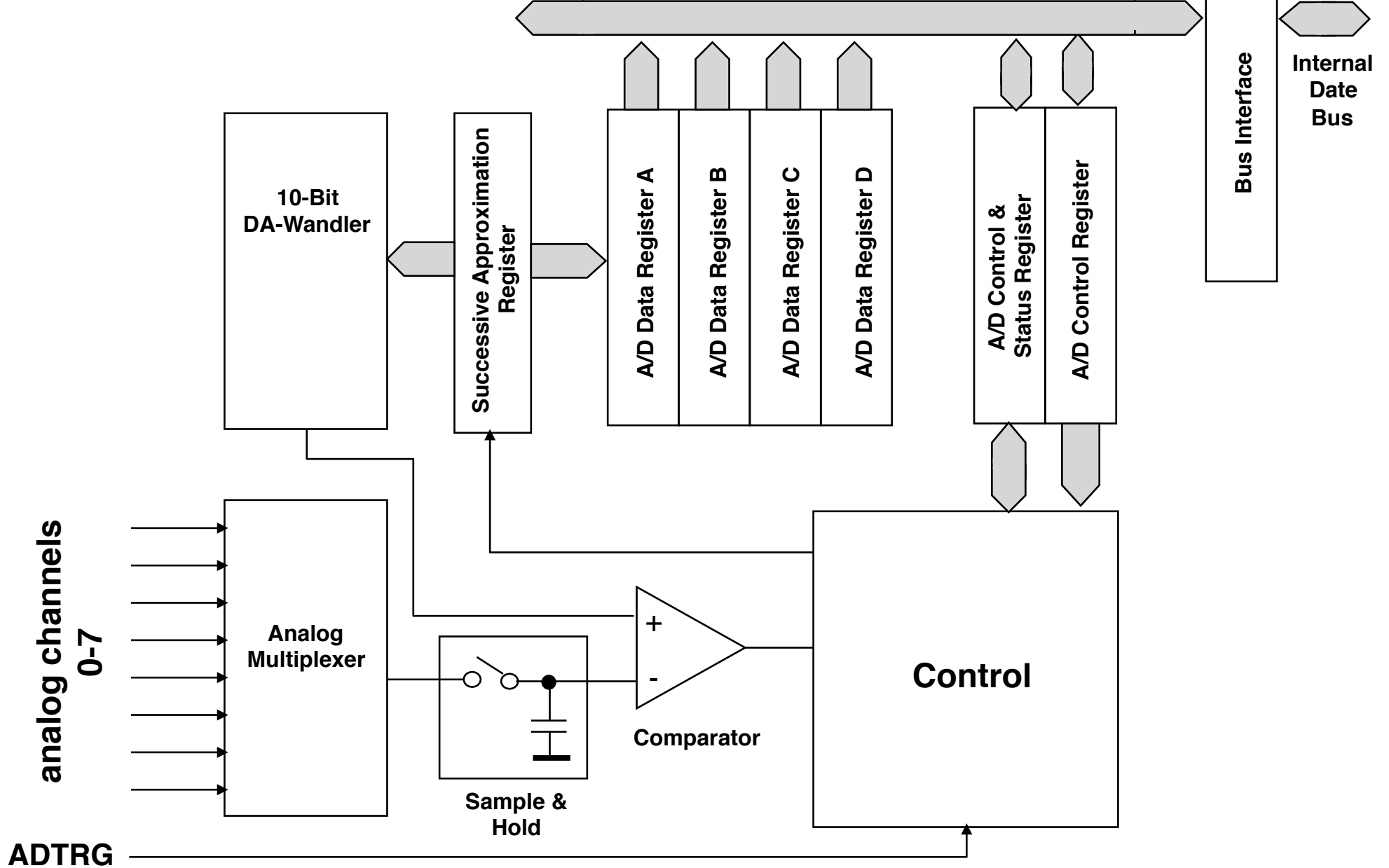

# Hitachi H8/300 CPU

## Module Data Bus

ADTRG

analog channels  
0-7

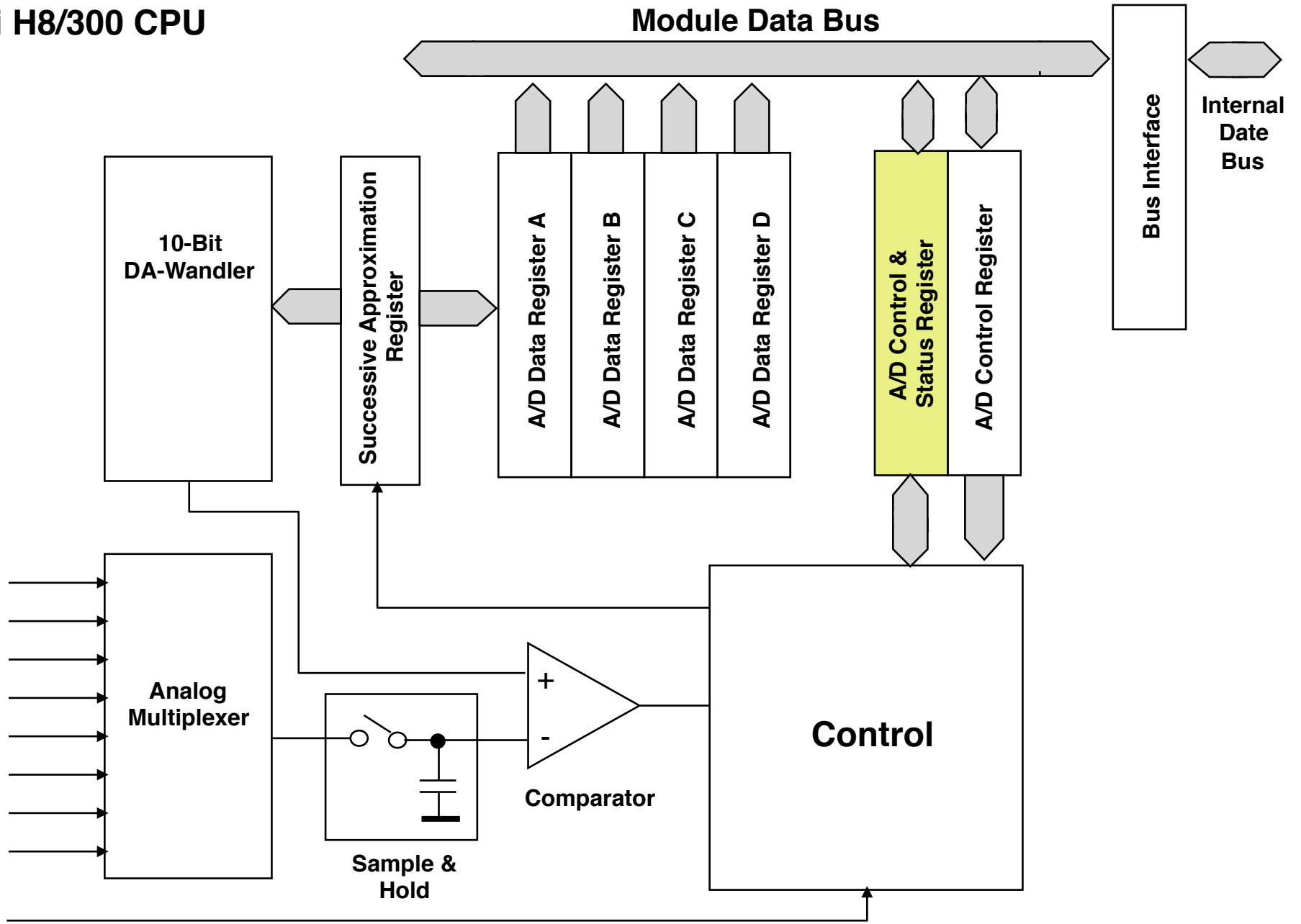

# Steuerung des ADC



- ADF: End of Conversion Flag** zeigt das Ende einer Wandlung an
- ADIE: Interrupt Enable** ermöglicht einen Interrupt bei Beendigung einer Wandlung
- ADST: Start Conversion** wenn das Bit gesetzt wird, startet die Wandlung
- SCAN: Scan Mode** selektiert den Scan Modus
- CKS: Clock Select** definiert die Wandlungszeit
- CH2:**  
**CH1:** } **Conversion Channel Select** selektiert den analogen Kanal  
**CH0:** }



# Hitachi H8/300 CPU

## Module Data Bus

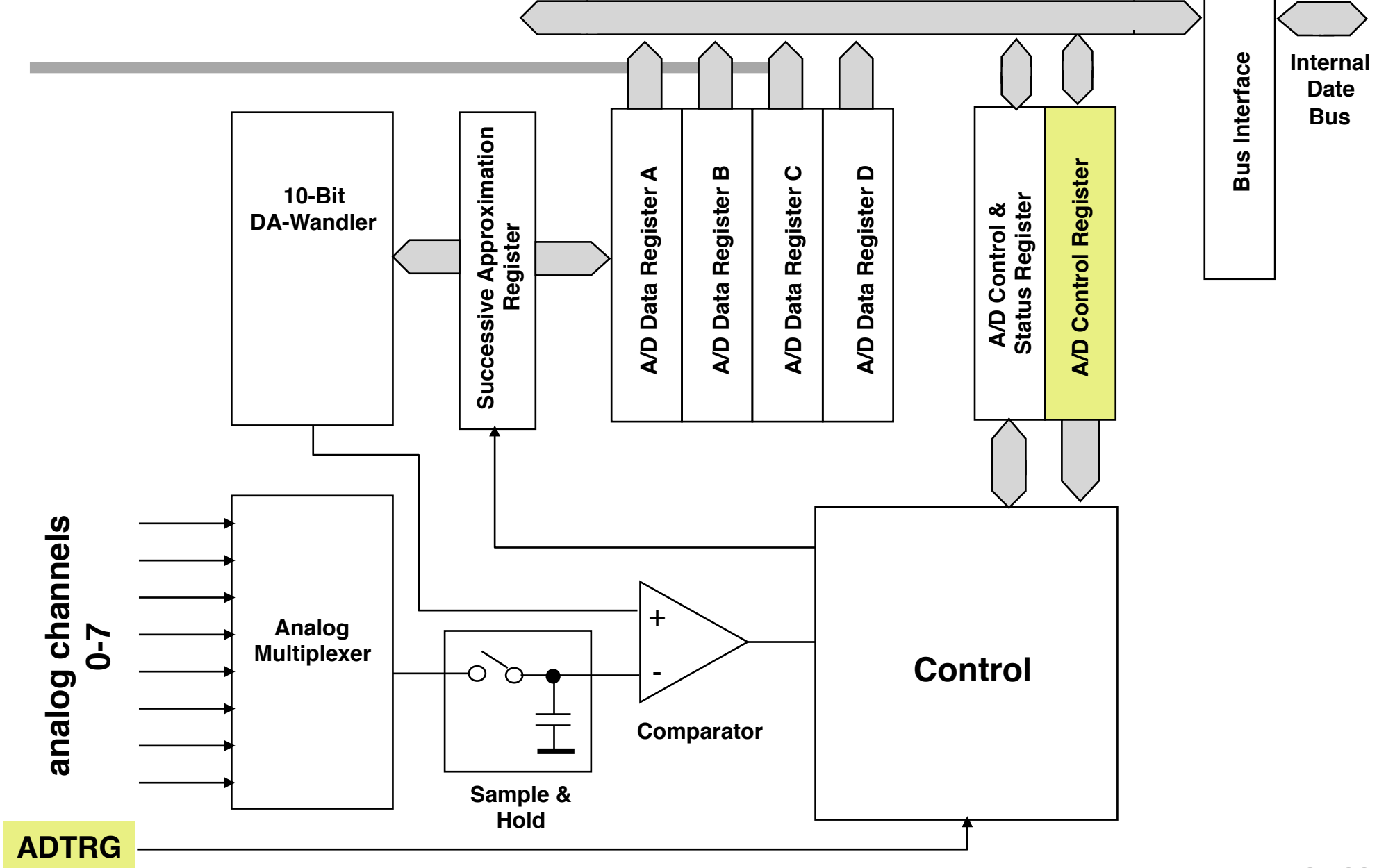

ADTRG



# Steuerung des ADC

---

<b>TRGE</b>	-	-	-	-	-	-	-	<b>ADCR</b>
-------------	---	---	---	---	---	---	---	-------------

**TRGE: Trigger Enable**

**ermöglicht den Start einer Wandlung auf ein externes Signal.**



# Operationsmodi

---

**Single Mode:** der durch die Adresse <Ch2, CH1, Ch0> ausgewählte Kanal wird selektiert. Die AD-Wandlung wird durch Setzen des ADSCR oder durch ein externes Triggersignal gestartet.

**Scan Mode:** die Bits Ch2, CH1, Ch0 des ADSCR spezifizieren Gruppen analoger Eingabekanäle. Sie werden zyklisch abgetastet.

Ch2	CH1	Ch0	Single Mode	Scan Mode
0	0	0	AN <sub>0</sub>	AN <sub>0</sub>
0	0	1	AN <sub>1</sub>	AN <sub>0</sub> , AN <sub>1</sub>
0	1	0	AN <sub>2</sub>	AN <sub>0</sub> , AN <sub>1</sub> , AN <sub>2</sub>
0	1	1	AN <sub>3</sub>	AN <sub>0</sub> , AN <sub>1</sub> , AN <sub>2</sub> , AN <sub>3</sub>
1	0	0	AN <sub>4</sub>	AN <sub>4</sub>
1	0	1	AN <sub>5</sub>	AN <sub>4</sub> , AN <sub>5</sub>
1	1	0	AN <sub>6</sub>	AN <sub>4</sub> , AN <sub>5</sub> , AN <sub>6</sub>
1	1	1	AN <sub>7</sub>	AN <sub>4</sub> , AN <sub>5</sub> , AN <sub>6</sub> , AN <sub>7</sub>



---

# AVR AtMega



# AVR ADC

- 10-Bit Auflösung
- bis zu 15 KSps bei voller Auflösung
- 8 Eingangskanäle gegen Masse
- 7 differenzielle Eing. Kanäle
- 2 diff. Eing.Kanäle mit zusätzl. Verstärkung 10x und 200x
- nur "single conversion" oder "free running"
- Kanal muss explizit gewählt werden
- Störungen können durch Schlaf-Modus ausgeschaltet werden

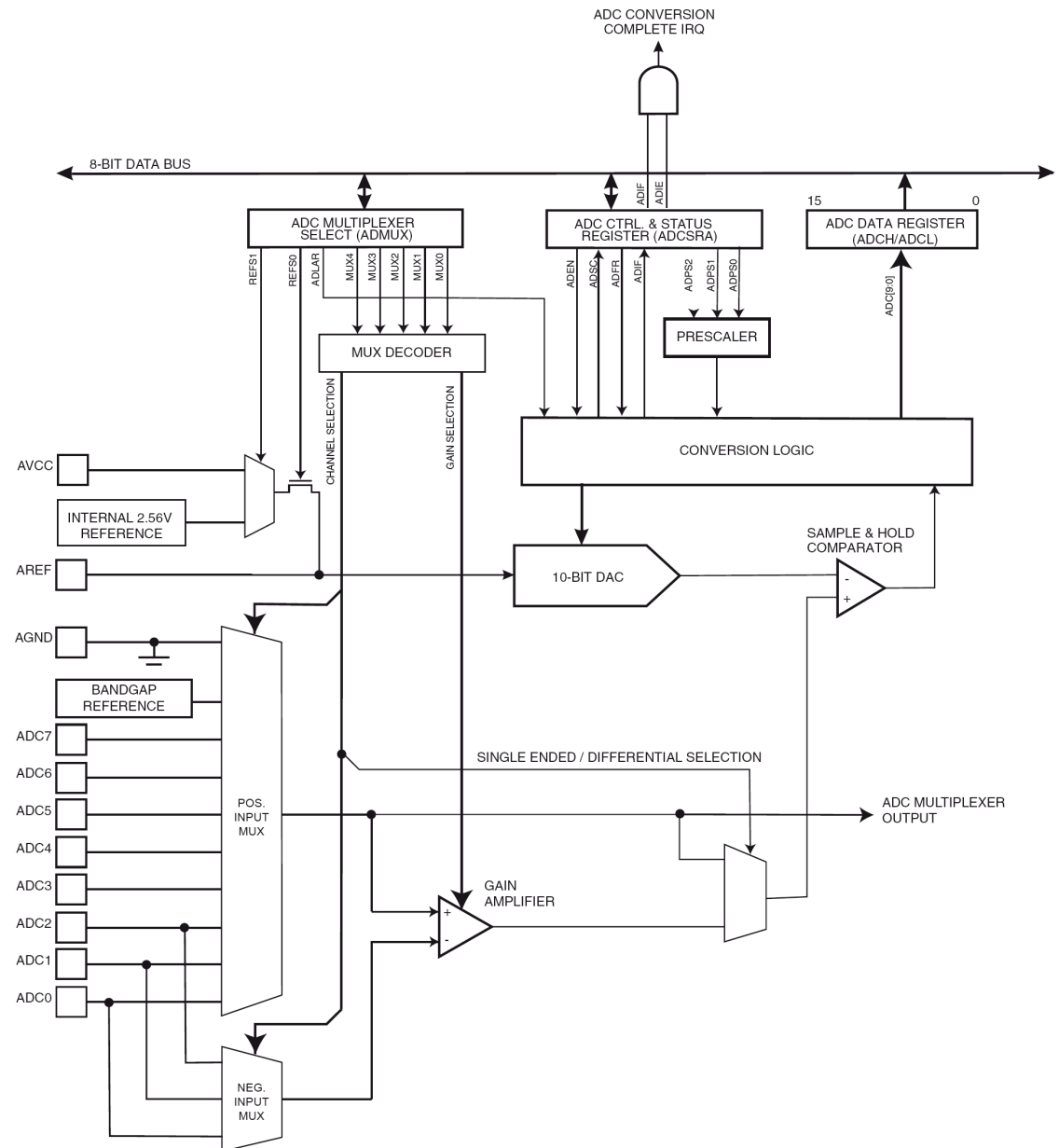

# AVR Spannungskomparator (AC)

vergleicht die Spannungen an AIN0 und 1 miteinander.

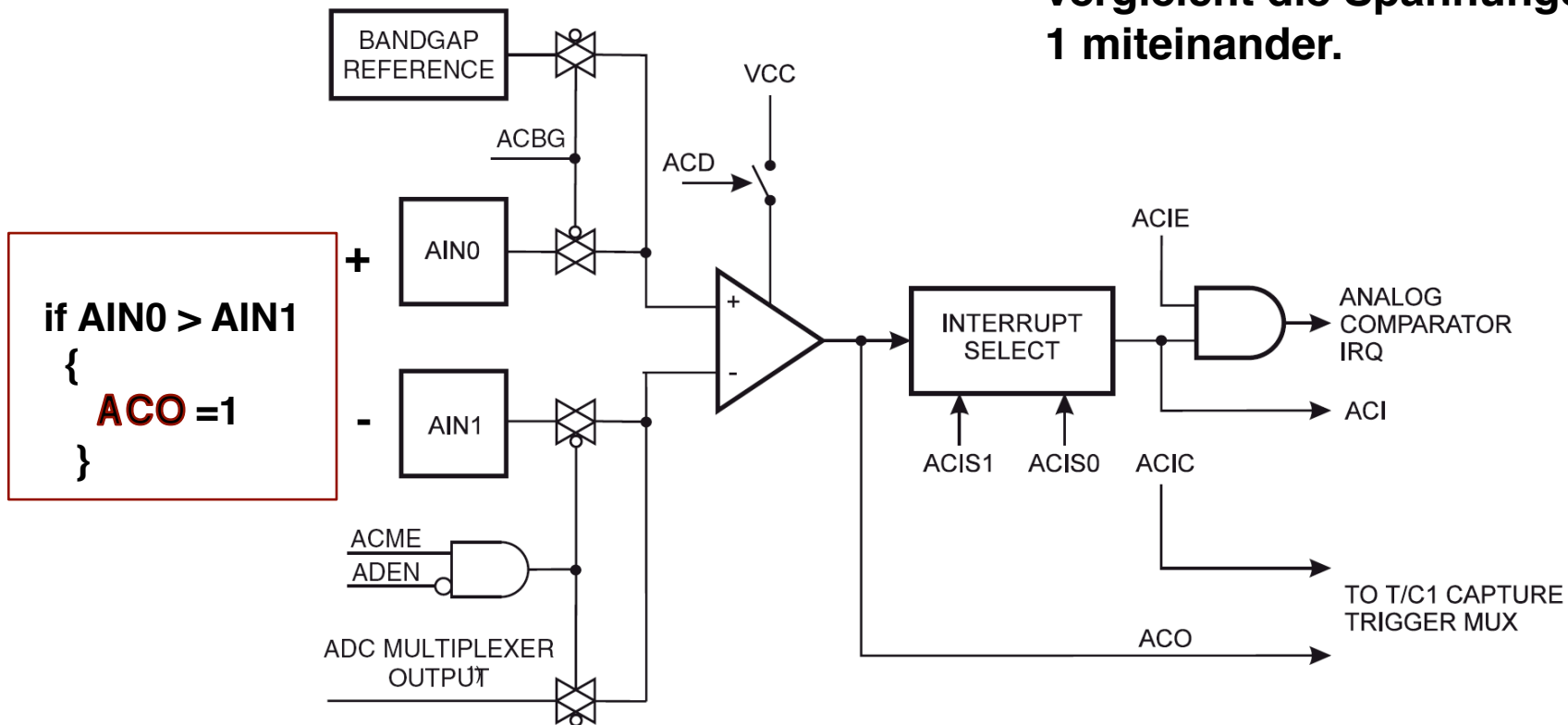

ACME: Analog Multiplexer Enable  
ADEN: ADC Enable  
ACBG: AC Bandgap Select  
ACIE: AC Interrupt Enable

ACIS1/0 : AC Interrupt Mode Select  
ACO: AC Output  
ACI: AC Interrupt Flag  
ACIA: AC Input CapTure Enable



---

# Motorola 683xx Familie

**QADC**

**Queued Analog - to - Digital Converter**



# QADC: Queued Analog-to Digital Converter

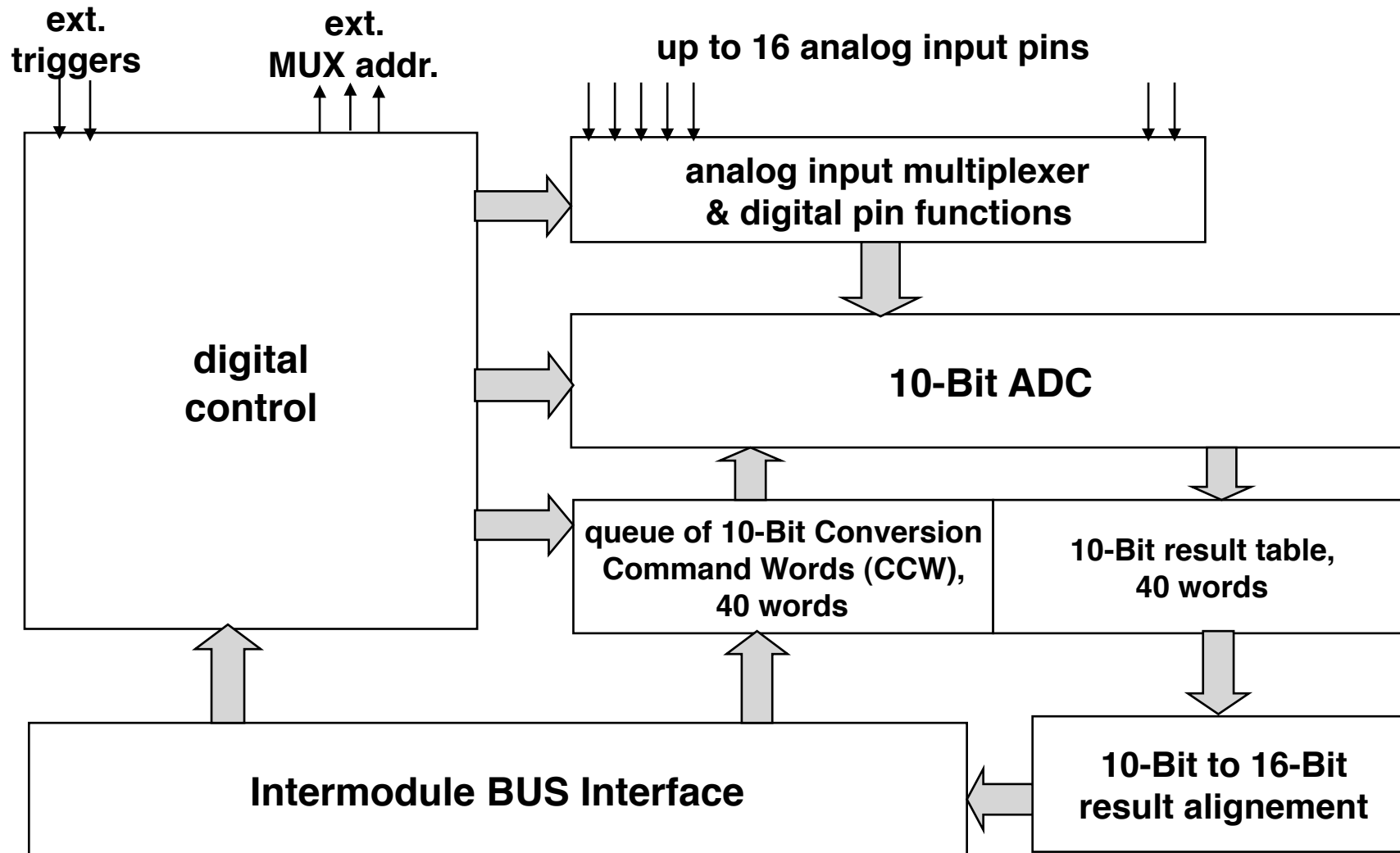

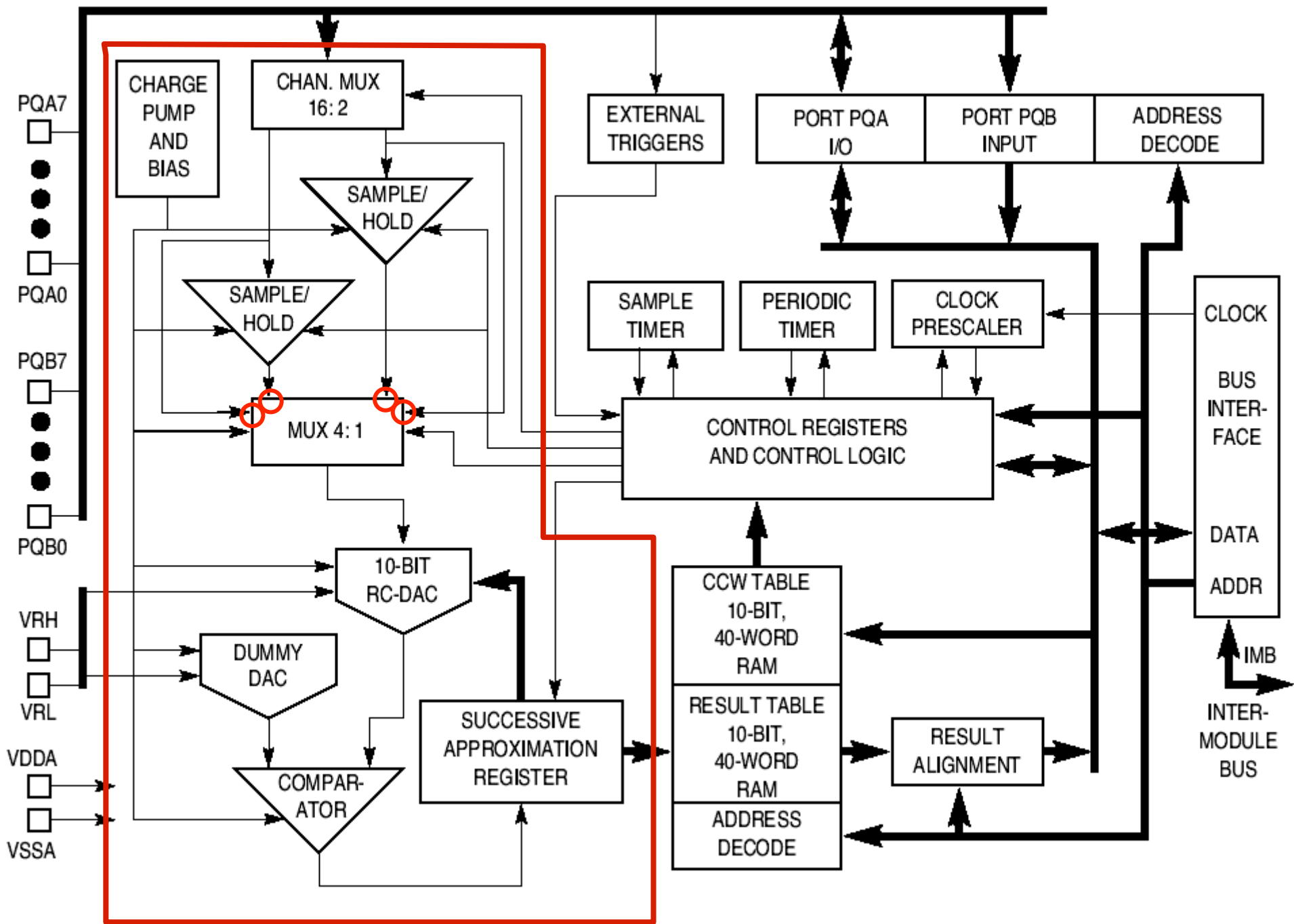



# Operating Modes

---

## Trigger:

Software (internal)  
External Event  
Timer

## Mode:

Single Scan  
Continuous Scan

**All combinations possible !**



# QADC: Queue Structure

## Conversion Command Word Table (CCW)

## Result Word Table

command word pointer

0	Begin Queue 1
0	
0	
1	PAUSE
0	
0	
0	
1	PAUSE
	.
	.
0	
0	End Queue 1
0	Begin Queue 2
1	PAUSE
0	
1	PAUSE
	.
	.
	End Queue 2

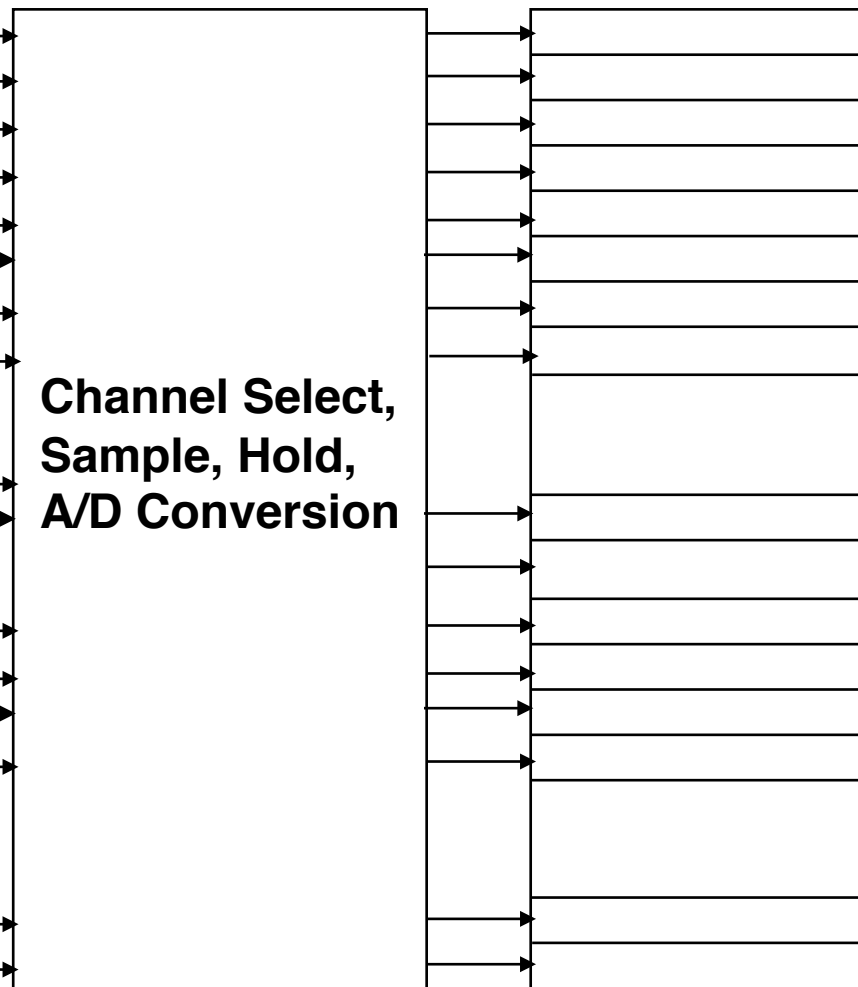

0

39



**Der Ablauf des Abtastens von analogen Eingängen wird über 2 Queues organisiert.  
Eine Queue hat den Status:**

- idle**
- active**
- paused**
- suspended**
- trigger pending**

**Queue 1 hat immer eine höhere Priorität als Queue 2, d.h. wenn immer ein ausführbares CCW in Queue 1 vorliegt, wird es bearbeitet.**

**Die Queues enthalten Kommandoworte (Conversion Command Word: CCW, die jeweils eine AD-Wandlung spezifizieren.**

<b>P</b>	<b>BYP</b>	<b>IST</b>	<b>CHAN</b>
----------	------------	------------	-------------

**P = Pause**

**BYP = Bypass**

**IST = Input Sample Time**

**CHAN = Channel Number und End-of-Queue Code**

**Erlaubt Subqueues, die auf ein anderes Triggerereignis reagieren**

**Überbrücken der S&H-Stufe**

**Spez. Die Länge des „Sample Windows“**

# Queue Status Transition

---

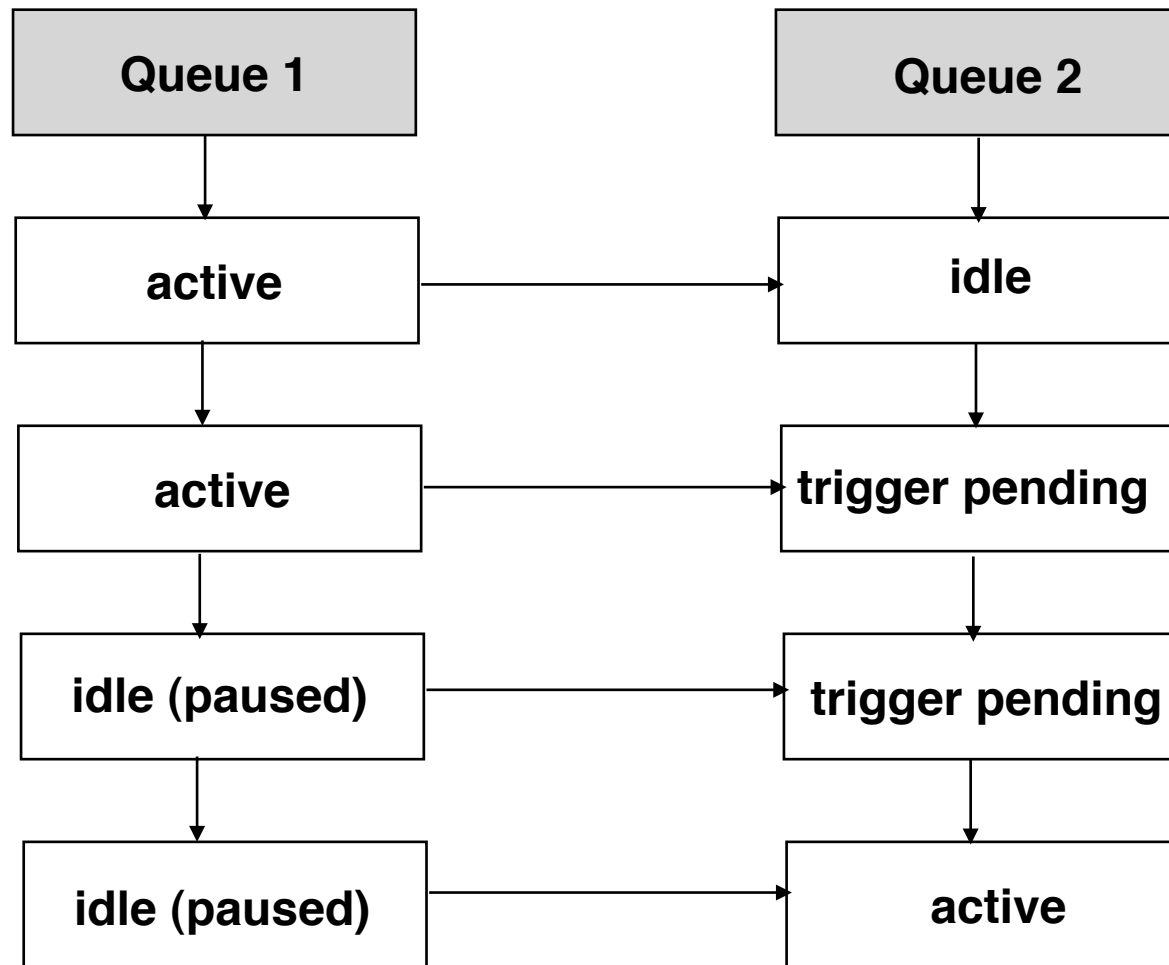

# Beispiel: Ablauf und Prioritätssteuerung

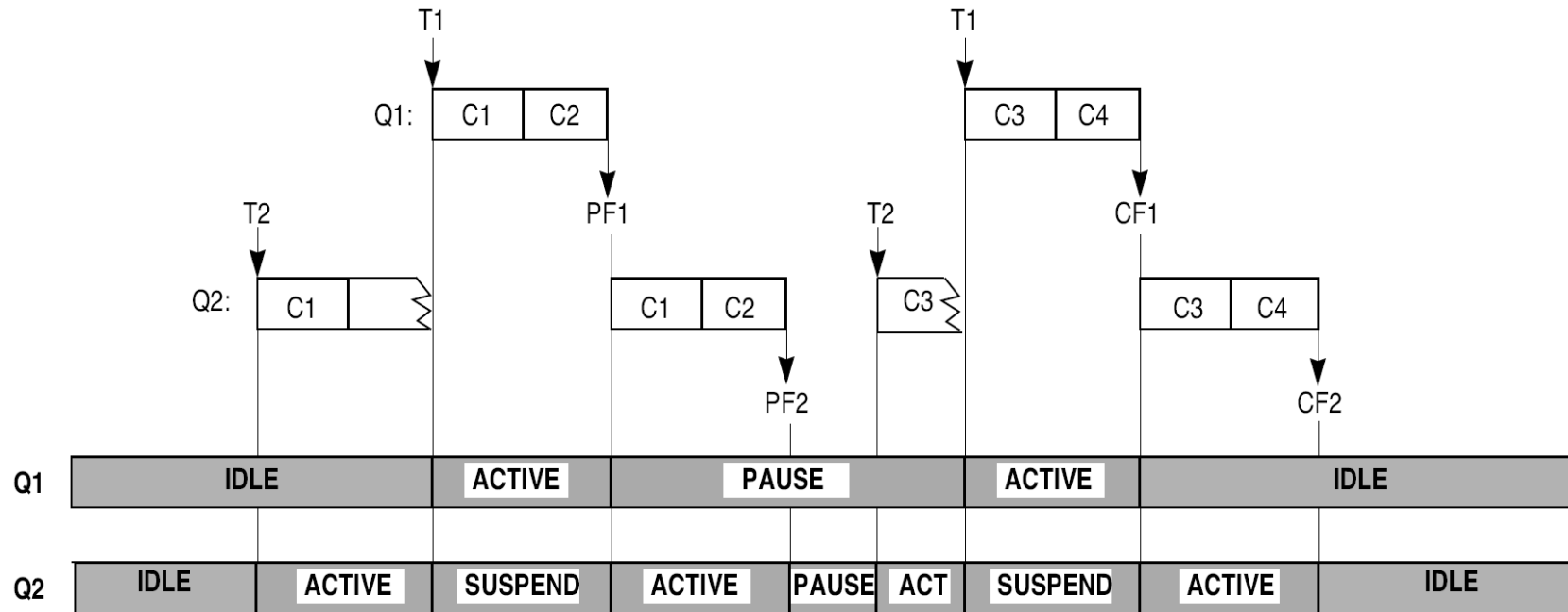

## 2 Queues mit je 4 Command Words: C1,..., C4

Trigger	Events
T1	Events that trigger queue 1 execution (external trigger, software initiated single-scan enable bit, or completion of the previous continuous loop)
T2	Events that trigger queue 2 execution (external trigger, software initiated single-scan enable bit, timer period/interval expired, or completion of the previous continuous loop)

Bit	Function
CF Flag	Set when the end of the queue is reached
PF Flag	Set when a queue completes execution up through a pause bit
Trigger Overrun Error (TOR)	Set when a new trigger event occurs before the queue is finished serving the previous trigger event



---

# Bestimmung analoger Grössen durch Zeitmessung

**Beispiel:** Widerstandsbestimmung durch Zeitmessung.  
**Anwendungen:** Belichtungsmessung mit Photowiderstand  
Temperaturmessung mit Heiss/Kaltleiter, etc.

Ake Webjörn: Simple A/D for MCUs without built-in A/D converters, Motorola Semiconductor Application Note AN477/D, Motorola 1993



# Analog/Digital-Wandlung mit Timer (Widerstandsmessung)

Annahmen:

- Die E/A-Leitungen können unter Software-Kontrolle von Eingabe auf Ausgabe geschaltet werden
- Die digitalen Eingabeleitungen haben einen hohen Eingangswiderstand und einen geringen Leckstrom
- Die digitalen Ausgabeleitungen schalten mit einer sehr geringen Differenz auf die Versorgungsspannung bzw. GND
- Der Prozessor ist schnell genug, um im Hintergrund Berechnungen auszuführen

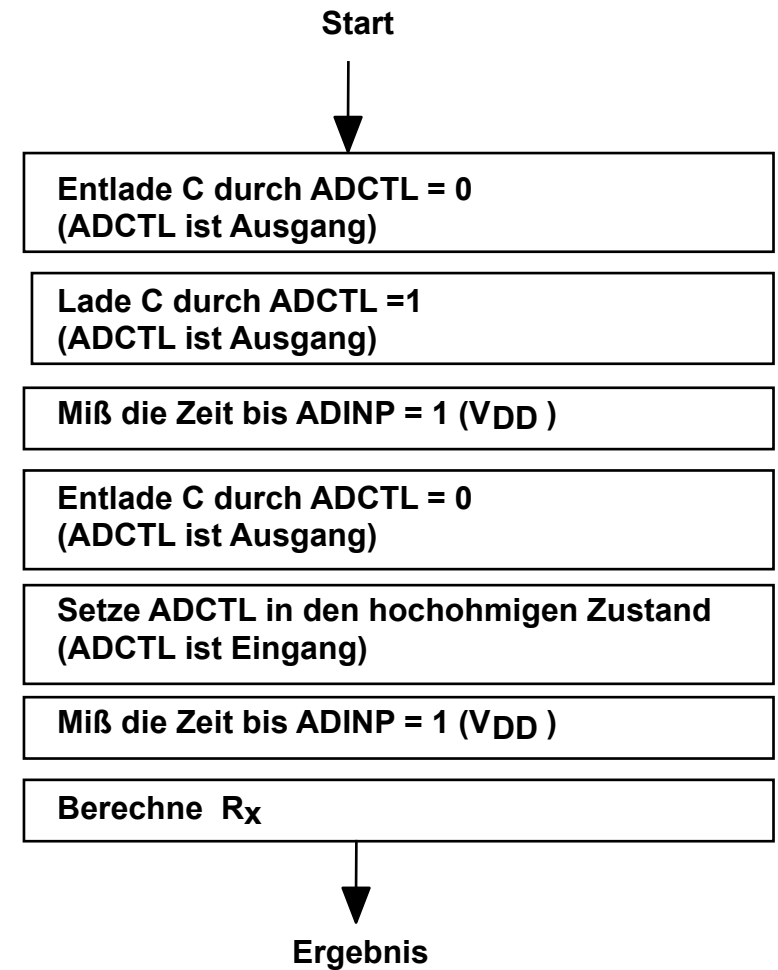
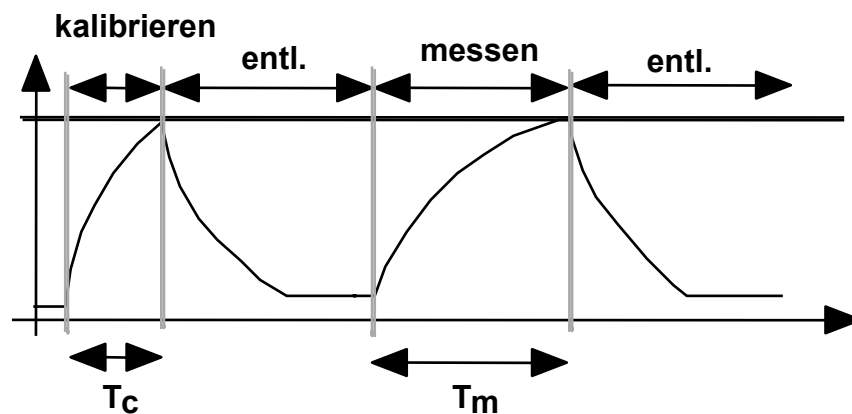
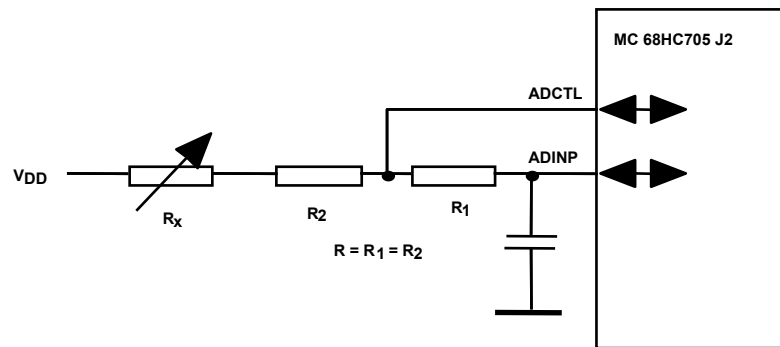

## Wesentliche Punkte:

---

**Analoge Werte, die kontinuierlich in der Zeit- und Wertdomäne sind, werden in zeit- und wertdiskrete Repräsentationen gewandelt. Dadurch entstehen entsprechende Wandlungsfehler.**

**Eine Wandlung erfolgt durch Vergleich des analogen Wertes mit einem bekannten Referenzwert. Der digitale Referenzwert wird häufig durch ein binäres Suchverfahren erzeugt (successive approximation) und durch einen digital-analog-Wandler entsprechend umgesetzt.**

**Gesteuert wird die Wandlung durch Kontrollregister, in denen die entsprechende Konfiguration, der Anstoß zur Wandlung und die Fertigstellung reflektiert werden.**

